

# Metropol Ståbænk

## Vilhelm Lauritzen A/S

Metropol Ståbænk med sæde af rustfast stål er udviklet til ventepladser ved eksempelvis tog- og busholdepladser, indkøbscentre og lignende. Ståbænken skaber en hvileplads og giver samtidig en optimal udnyttelse af gulvarealet.

Bænken kan leveres med ben til vægmontage. Den kan kombineres med bagagevognsstativ.

I Metropolserien findes bænkene i mange varianter: Med lige sæde, skråt sæde, med ryg og armlæn, som enkel-, dobbelt- og ståbænk. I serien indgår også Metropol affaldsbeholder.

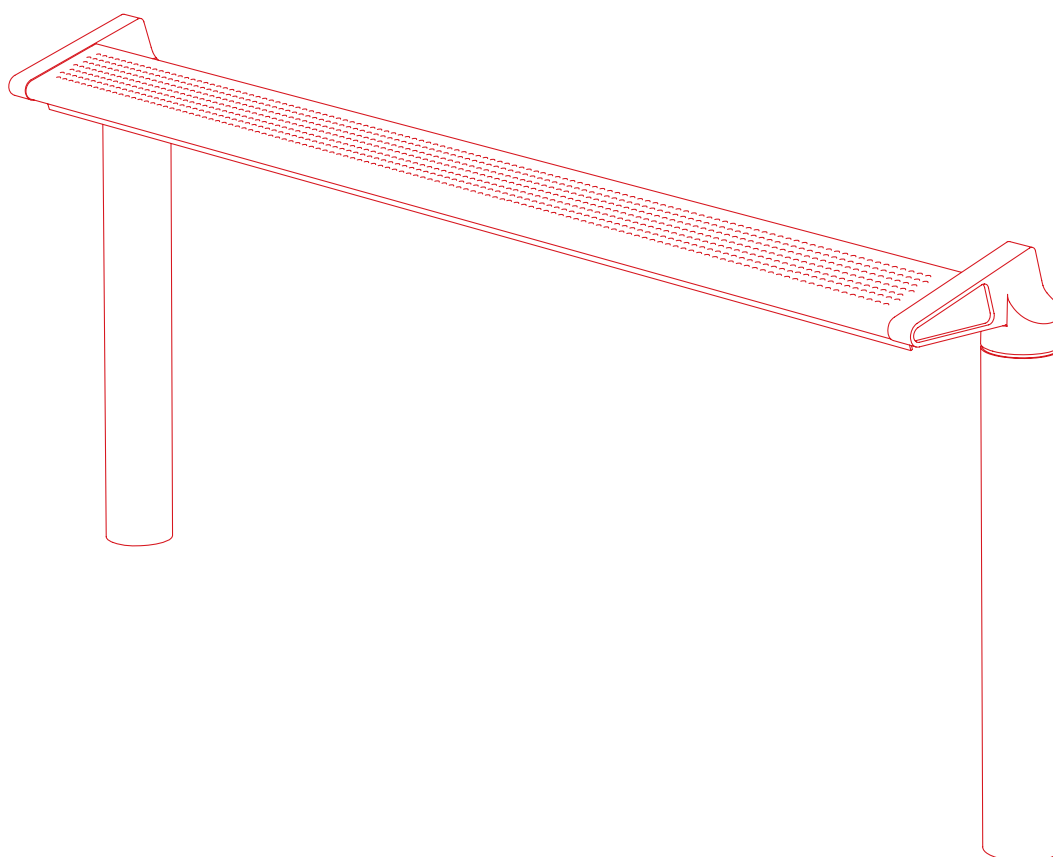



### Metropol Ståbænk

Bænkens endegavle er af støbejern. De to ben er af stål og sæderne er som standard fremstillet af rustfast stål. Ståbænken fremstilles også med sæde af træ. Endegavle og ben males.

Bænken funderes normalt under terræn på dertilhørende pladefundament. Sæde kan udskiftes uden at bænken skal demonteres fra fundamentet. Bænkens udformning letter rengøring af belægningen under bænken.

<b>VL.10.1042</b>	Metropol Ståbænk
	Sæde af rustfast stål
<b>VL.10.1041</b>	Metropol Ståbænk
	Sæde af træ



VL.10.1042



VL.10.1042



VL.10.1042

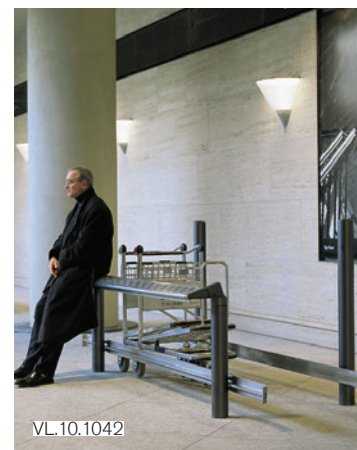

VL.10.1042

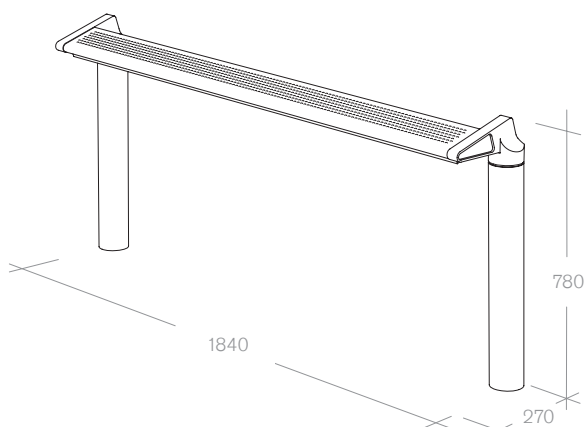

VL.10.1041



VL.10.1041